

Боковой вид

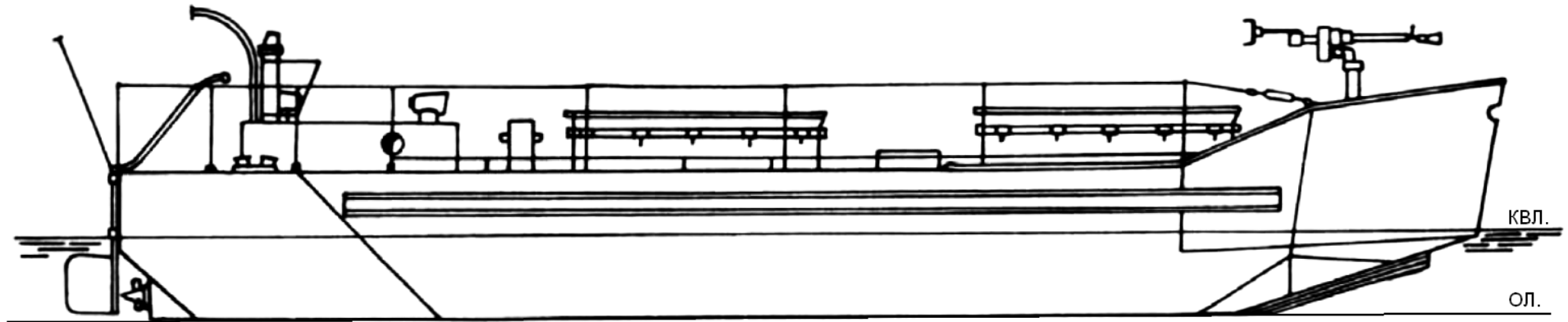

План палубы

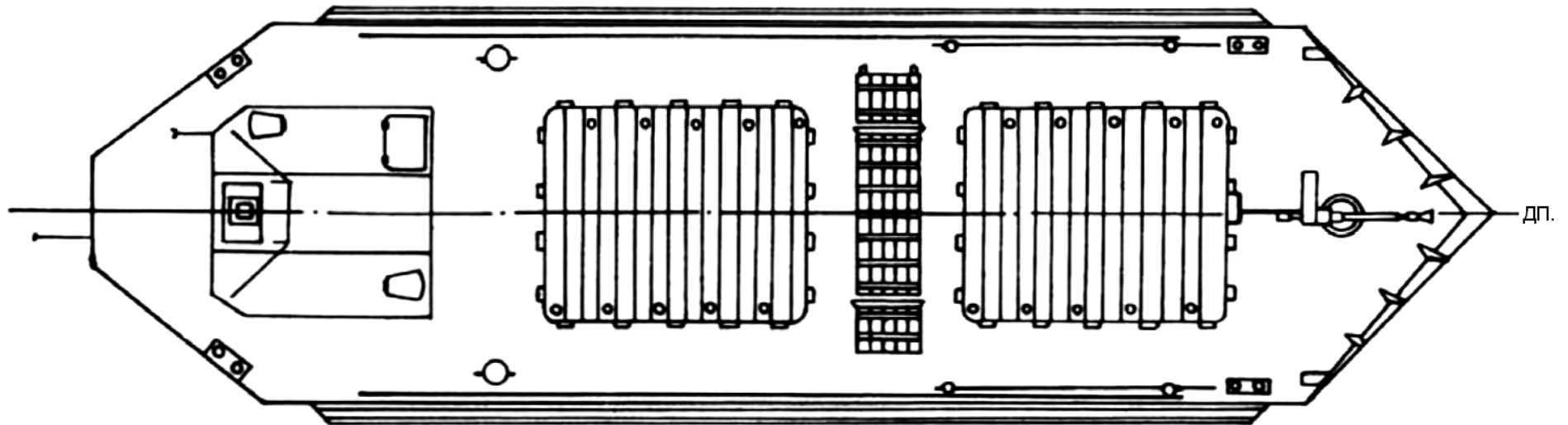

Плaшкoут двyхтрyмный

Постройки  
Завода им. Марти

**ПЛАШКОУТ САМОХОДНЫЙ ТИПА «ТЕНДЕР»  
МОЩНОСТЬЮ 75 э.л.с.**

Место постройки	г.Ленинград
Год постройки	1942
Автор проекта	КБ завода «Судомех»
Завод-строитель	завод им. А.Марти (Адмиралтейский) и «Судомех»
Число судов в серии	118
Судовладелец	.....

**ОСНОВНЫЕ ПОКАЗАТЕЛИ<sup>1</sup>**

Тип судна	самоходный плашкоут со стальным корпусом для Ладожского озера
Назначение	перевозка грузов
Длина наибольшая	14,40 м
Ширина наибольшая	3,60 м
Высота борта	1,50 м
Осадка	1,00 м
Водоизмещение	39,56 т
<u>Грузоподъёмность:</u>	
- однотрюмный	15 т
- двухтрюмный	25 т
Скорость полного хода	9 км/час
Экипаж	2 чел

**КОРПУС**

Материал корпуса	сталь
Тип корпуса	сварной с упрощёнными обводами

**ГЛАВНЫЙ ДВИГАТЕЛЬ**

<u>Тип главного двигателя</u>	рядный карбюраторный ЗИС-5
Диаметр цилиндра	106 мм
Ход поршня	114,3 мм
Число цилиндров	6
Мощность	75 э.л.с
Число оборотов	2300 об/мин
Число двигателей	1
<u>Тип передачи</u>	реверсивная муфта

Продольный разрез двигателя ЗИС-5

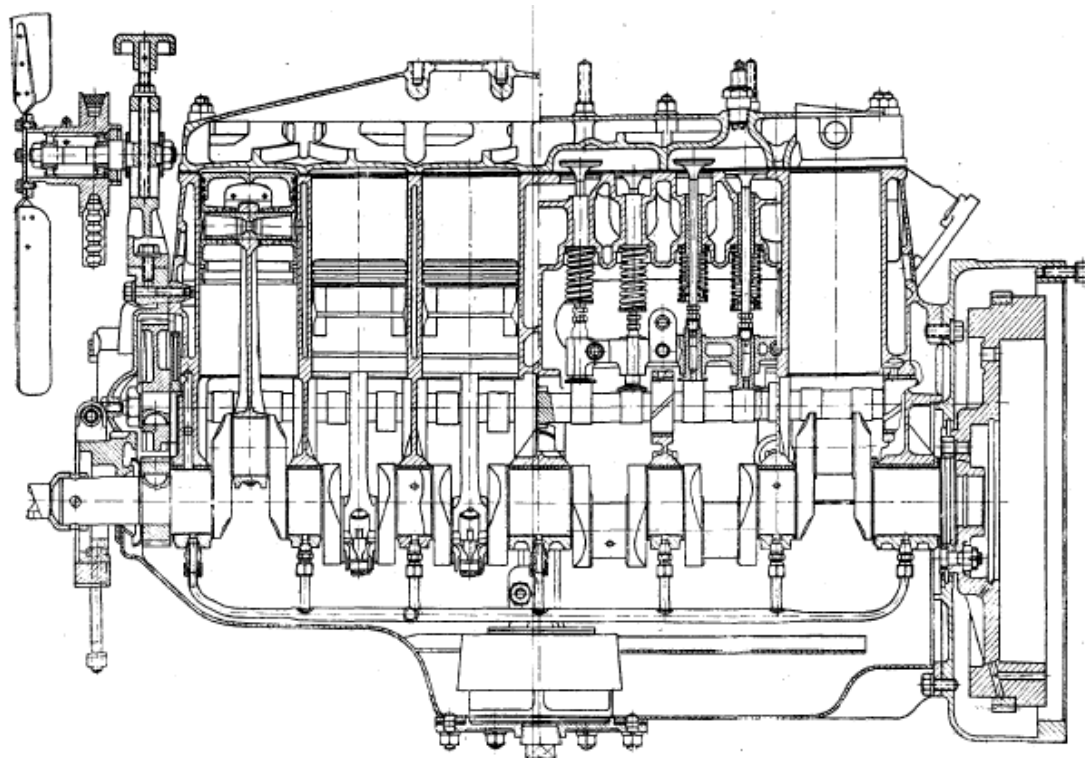

Поперечный разрез двигателя ЗИС-5

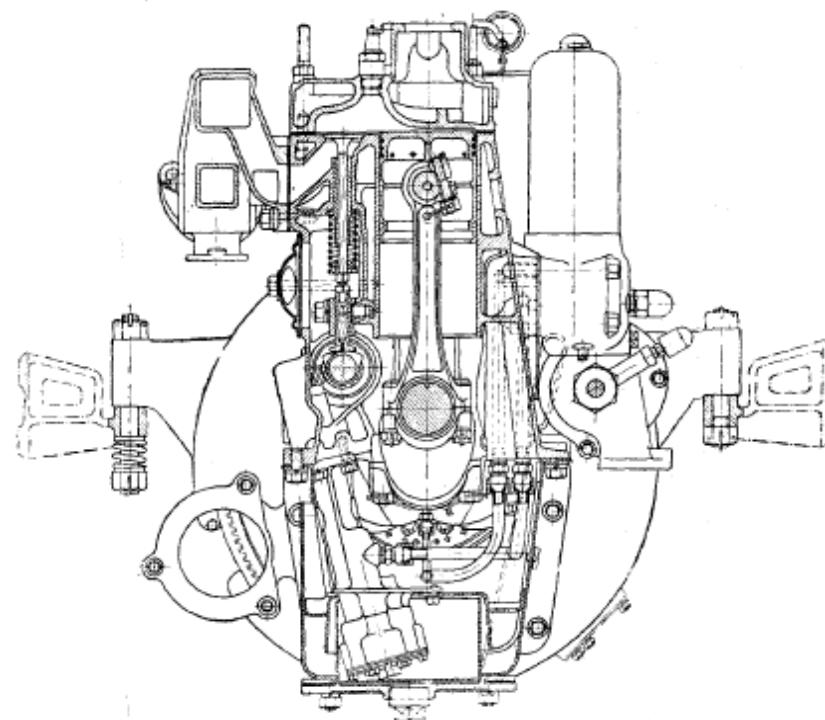

**ДВИЖИТЕЛЬ**

<u>Тип двигателя</u>	гребной винт
Расположение	открытый
Число двигателей	1

**СИСТЕМЫ И ТРУБОПРОВОДЫ**Судно оборудовано:

- топливопроводом;
- маслопроводом;
- трубопроводом охлаждения;
- газоотводным тр-дом;
- системой осушительной;
- системой пожаротушения;
- системой вентиляции МО (ветраусы).

Топливо

бензин

Запас

.... т

**РУЛЕВОЕ УСТРОЙСТВО**Рули

Тип

небалансирный

Количество

1

**ЯКОРНОЕ УСТРОЙСТВО**

Тип якорей

бесштоковый

Количество

1

Механизм подъёма

вручную

**БУКСИРНОЕ УСТРОЙСТВО**

Кнехт

1 шт.

**ШВАРТОВНОЕ УСТРОЙСТВО**

Кнехт

4 шт.

Канат

стальной

**МАЧТОВОЕ УСТРОЙСТВО**

Флагшток кормовой

1 шт.

**СИГНАЛЬНЫЕ СРЕДСТВА**

Топовый

1 шт.

Бортовой зелёный

1 шт.

Бортовой красный

1 шт.

Кормовой

1 шт.

**СПАСАТЕЛЬНЫЕ СРЕДСТВА**

Спасательные приборы

спасательные круги и пояса

**НАВИГАЦИОННЫЕ СРЕДСТВА**

Тип

лот ручной

Количество

1

**ПРОТИВОПОЖАРНЫЙ ИНВЕНТАРЬ**

Багор, лом пожарный, вёдра пожарные, топор пожарный.

**ВООРУЖЕНИЕ**

Пулемёт калибра 12,7 мм

1 шт.



Плашкоут однотрюмный на Ладожском озере (1942 г.)



Плашкоут двухтрюмный (Мемориал «Дорога Жизни»)